

КРАНЫ СТЯЖНЫЕ

ИСПОЛНЕНИЕ ПОД ПРИВАРКУ

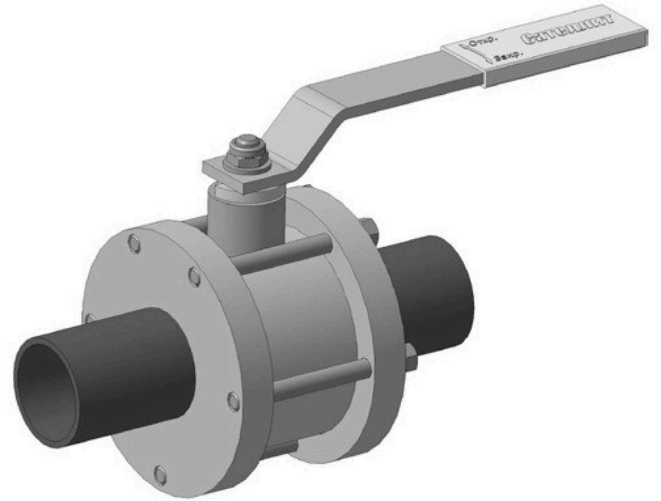
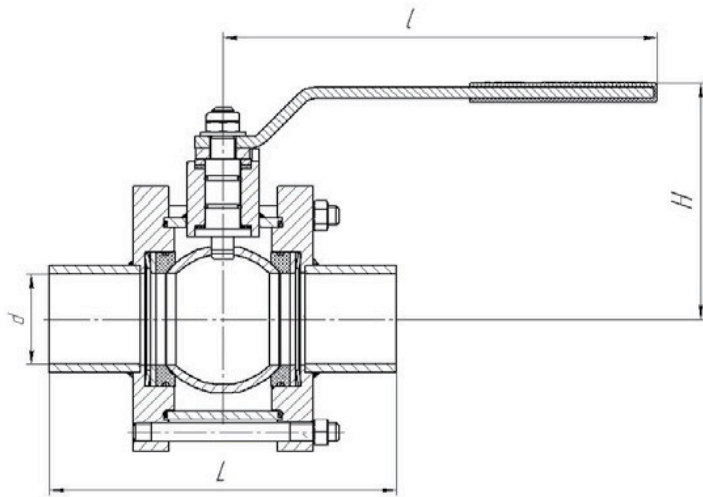

DN	PN	ОБОЗНАЧЕНИЕ	d	H	l	L	Масса, кг
40	16	КШРС.П.П.40.16.У1(ХЛ1,УХЛ1)	38	94	230	140	5,8
	25	КШРС.П.П.40.25.У1(ХЛ1,УХЛ1)					
	40	КШРС.П.П.40.40.У1(ХЛ1,УХЛ1)					
50	16	КШРС.П.П.50.16.У1(ХЛ1,УХЛ1)	50	114	230	180	10,5
	25	КШРС.П.П.50.25.У1(ХЛ1,УХЛ1)					
	40	КШРС.П.П.50.40.У1(ХЛ1,УХЛ1)					
65	16	КШРС.П.П.65.16.У1(ХЛ1,УХЛ1)	65	123	230	200	13,4
	25	КШРС.П.П.65.25.У1(ХЛ1,УХЛ1)					
	40	КШРС.П.П.65.40.У1(ХЛ1,УХЛ1)					
80	16	КШРС.П.П.80.16.У1(ХЛ1,УХЛ1)	80	163,5	525	210	21
	25	КШРС.П.П.80.25.У1(ХЛ1,УХЛ1)					
	40	КШРС.П.П.80.40.У1(ХЛ1,УХЛ1)					
100	16	КШРС.П.П.100.16.У1(ХЛ1,УХЛ1)	100	181	525	350	26,8
	25	КШРС.П.П.100.25.У1(ХЛ1,УХЛ1)					
	40	КШРС.П.П.100.40.У1(ХЛ1,УХЛ1)					
125	16	КШРС.П.П.125.16.У1(ХЛ1,УХЛ1)	125	213	650	381	39
	25	КШРС.П.П.125.25.У1(ХЛ1,УХЛ1)					
	40	КШРС.П.П.125.40.У1(ХЛ1,УХЛ1)					
150	16	КШРС.П.П.150.16.У1(ХЛ1,УХЛ1)	150	231	650	480	53
	25	КШРС.П.П.150.25.У1(ХЛ1,УХЛ1)					
	40	КШРС.П.П.150.40.У1(ХЛ1,УХЛ1)					

Разделка кромок под сварку по ГОСТ 5264-80